

User's Manual

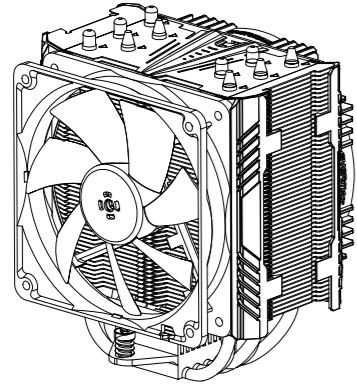

ETS-T50 AXE
ETS-T50 AXE CPU Cooler

Chapter 1 Part List

- A** CPU Cooler
- B** Fan
- C** Air Guide
- D** Back Plate
- E** Washer
- F** Position Screw
- G** Stand-off
- H** Intel Mounting Plate
- I** AMD Mounting Plate
- J** Nut
- K** Intel LGA 2011 Screw
- L** Thermal Grease
- M** Spreader

Step 1.3

* Intel LGA775/115X/1366 installation

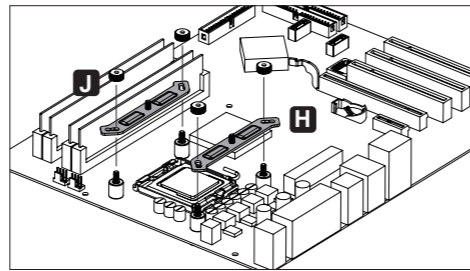

- EN** Install the mounting plates on the position screws and fasten the nuts.
- DE** Stecken Sie die Intel-Montagehalterung auf die Montageschrauben und verschrauben Sie diese mit den Nüssen.
- FR** Installez les plaques de montage dans les pied-vis et serrez les écrous.
- IT** Collocare le piastre di montaggio sulle viti di posizione e serrare i dadi.
- PL** Zainstaluj płyty montażowe na śrubach pozycjonujących i dokręć nakrętki.
- ES** Ponga los soportes de montaje en los tornillos correspondientes y apriete las tuercas.
- RU** Установите крепёжные пластины на винты и закрепите их гайками.
- TW** 將支架安裝於定位螺絲上並鎖上螺帽。
- CN** 將支架安裝在定位螺絲上，並鎖上螺帽。
- KR** Mounting plate를 설치하여 너트로 단단히 고정하세요.
- JP** スタンドオフの上にIntel用マウントプレートを設置した後、ナットを使い固定してください。
- ID** Pasang mounting plate pada sekrup posisi dan kencangkan mur
- FA** صفحات نصب را بر روی پایه پیچها قرار دهید و با مهره ها محکم کنید.

Chapter 2 Installation

* Intel LGA775/115X/1366

Step 1.1

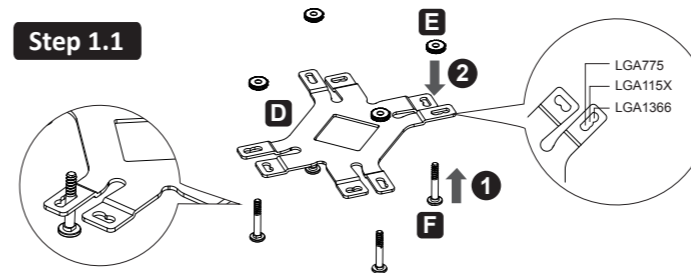

- EN** Insert the position screws into the proper holes on the back plate. Then use the washers to fix the position screws. < If your CPU platform is Intel LGA2011, please skip to step 2 >
- DE** Drehen Sie die Montageschrauben in die zu Ihrem Sockel passende Bohrung in der Backplate wie abgebildet an. < Wenn Sie einen LGA2011/2011-3-Sockel verwenden, gehen Sie bitte zu Schritt 2 über >
- FR** Insérez les vis de position dans les trous correspondant à votre socket du CPU sur la plaque arrière. Puis fixez-les avec les rondelles. < S'il s'agit d'un processeur Intel LGA2011, passez à l'étape 2 >
- IT** Inserire le viti di montaggio nel foro appropriato nella piastra posteriore come mostrato nella figura sotto. < Se la piattaforma CPU è Intel LGA2011, si prega di passare al punto 2 >
- PL** Włóż śruby pozycjonujące do odpowiednich otworów na płycie tyłnej. Następnie użyj podkładek w celu zamocowania śrub pozycjonujących. < Platformy Intel LGA2011: Proszę przejść do punktu 2 >
- ES** Inserte los tornillos de montaje en el agujero correspondiente en la placa trasera como se ve en la imagen abajo. < Si su plataforma de CPU es Intel LGA2011, por favor vaya directamente al paso 2 >
- RU** Установите винты для крепежной пластины в соответствующие отверстия для вашего процессора. Установите промежуточные стойки на винты. < Если ваша CPU платформа является Intel LGA2011/2011-3, пожалуйста, перейдите к шагу номер 2 >
- TW** 在背板上依系統CPU腳位所標示的孔位插入定位螺絲並套上墊圈固定。 < 如果您的主機板是 Intel LGA2011，請直接跳至步驟 2。 >
- CN** 在背板上根据系统CPU脚位所标示的孔位插入定位螺丝并套上垫圈固定。 < 如果您的主板是 Intel LGA2011，请直接跳至步骤 2 >
- KR** 브라켓 구멍에 알맞은 나사를 삽입 한 후 와셔를 사용하여 나사를 고정하세요. < CPU 플랫폼이 Intel LGA2011 인 경우, Step 2로 가세요 >
- JP** ポジションスクリューをバックプレートの適切なネジ穴に挿入し、ワッシャーを使用してポジションスクリューを固定して下さい。 < Intel LGA2011をお使いの方はステップ2に進んでください >
- ID** Masukkan sekrup ke dalam lubang yang tepat pada back plate. Kemudian gunakan washers/ring untuk mengencangkan sekrup. < Jika Platform CPU Anda Intel LGA 2011, lanjutkan ke langkah 2 >
- FA** پیچهای مربوطه را درون محفظان روی یک پلته قرار دهید. سپس از واشرها بر تثبیتشان استفاده کنید. < اگر پردازنده شما LGA2011 هست این مرحله را رها کنید و از شماره 2 شروع کنید >

Step 2

* Intel LGA 2011 installation

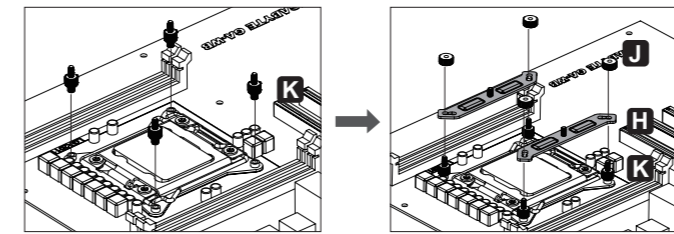

- EN** Fasten the Intel LGA 2011 screws to the motherboard. Install the mounting plates on the position screws and fasten the nuts.
- DE** Schrauben Sie die Intel LGA 2011-Montageschrauben in die passenden Gewinde des Motherboards. Stecken Sie die Intel-Montagehalterung auf die Montageschrauben und verschrauben Sie diese mit den Nüssen.
- FR** Fixez les vis Intel LGA 2011 à la carte mère. Installez les plaques de montage dans les pied-vis et serrez les écrous.
- IT** Fissare le viti di montaggio Intel LGA 2011 alla scheda madre. Installare le piastre di montaggio Intel sulle viti di posizione e serrare i dadi
- PL** Wkręć śruby montażowe (platformy Intel LGA2011) w odpowiednie otwory na płycie głównej. Zainstaluj płyty montażowe na śrubach pozycjonujących i dokręć nakrętki.
- ES** Fijar los tornillos de montaje Intel LGA 2011 a la placa base. Instalar los soportes de montaje Intel en los tornillos correspondientes y apretar las tuercas
- RU** Затяните винты «Intel LGA 2011/2011-3» на материнской плате. Установите крепёжные пластины на винты и закрепите их гайками.
- TW** 將LGA 2011螺絲固定在主板上。將支架安裝於定位螺絲上並鎖上螺帽。
- CN** 將LGA 2011螺絲固定在主板上，將支架安裝在定位螺絲上，並鎖上螺帽。
- KR** 마더보드에 Intel LGA 2011 나사로 고정해주세요. Mounting plate를 설치하여 너트로 단단히 고정하세요.
- JP** Intel LGA2011用のポジションスクリューを4箇所固定した後、Intel用マウントプレートを設置し、ナットを使い固定してください。
- ID** Kencangkan sekrup Intel LGA 2011 ke Motherboard. Pasang mounting plate pada sekrup posisi dan kencangkan mur.
- FA** پیچهای مربوطه به LGA 2011 بر روی مادربرد محکم کنید. صفحات نصب را بروی پایه پیچ ها قرار داده و سپس مهره ها را محکم کنید.

Step 1.2

* Intel LGA775/115X/1366 installation

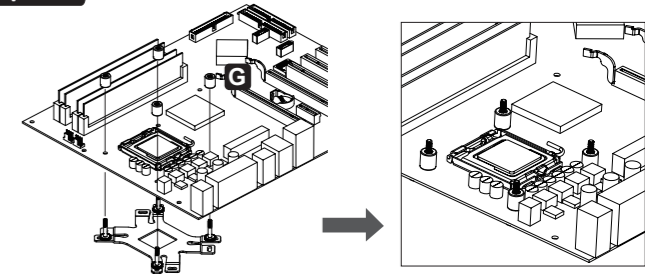

- EN** Install the back plate on to the back of the motherboard. Put the stand-offs into the back plate screws.
- DE** Schieben Sie die Montageschrauben mit der Backplate durch die passenden Bohrungen des Mainboards. Fixieren Sie die Backplate mit den Abstandshaltern
- FR** Installez la plaque arrière à l'arrière de la carte mère. Mettez les entretoises dans les vis de la plaque arrière.
- IT** installare il back plate nella parte posteriore della scheda madre. Collocare i distanziatori sulle viti del back plate.
- PL** Umieść płytę mocującą pod płytą główną i przykręć ją za pomocą śrub dystansowych.
- ES** Instale el back plate en la parte posterior de la placa base. Ponga los separadores en los tornillos del back plate.
- RU** Установите крепёжную пластину на обратной стороне материнской платы. Установите промежуточные стойки на винты.
- TW** 將套有螺絲定位套及定位螺絲的背板，裝於主機板背面，再從主機板正面將定位膠環放入定位螺絲內。
- CN** 將套有螺絲定位套及定位螺絲的背板，裝在主板的背面，再從主板正面將定位膠環放入定位螺絲內。
- KR** 마더보드 뒷면에 Back Plate을 설치해주세요. Back Plate 나사에 지지대를넣으세요.
- JP** マザーボード背面にバックプレートを設置し、表面に出たポジションスクリューにスタンドオフを装着してください。
- ID** Pasang back plate ke belakang motherboard. Masukkan stand-off ke sekrup back plate
- FA** صفحه را در پشت مادربرد نصب کنید. استوانه ها را بر روی پیچها قرار دهید.

Step 3.1

* AMD installation

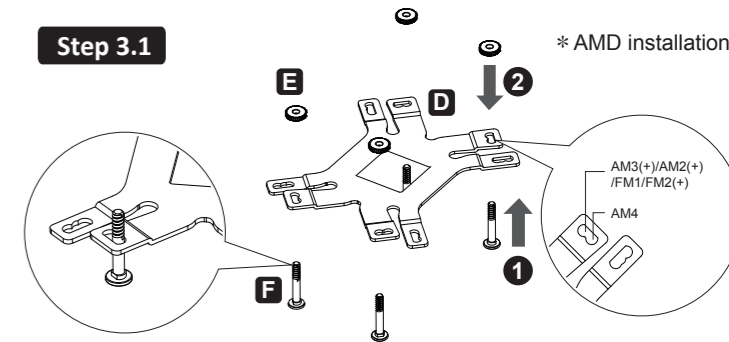

- EN** Insert the position screws into the proper holes on the back plate. Then use the washers to fix the position screws.
- DE** Drehen Sie die Montageschrauben in die zu Ihrem Sockel passende Bohrung in der Backplate wie abgebildet an.
- FR** Insérez les vis de position dans les trous correspondant à votre socket du CPU sur la plaque arrière. Puis fixez-les avec les rondelles.
- IT** Inserire le viti di montaggio nel foro appropriato nella piastra posteriore come mostrato nella figura sotto.
- PL** Włóż śruby pozycjonujące do odpowiednich otworów na płycie tyłnej. Następnie użyj podkładek w celu zamocowania śrub pozycjonujących.
- ES** Inserte los tornillos de montaje en el agujero correspondiente en la placa trasera como se ve en la imagen abajo.
- RU** Установите винты для крепежной пластины в соответствующие отверстия для вашего процессора. Установите промежуточные стойки на винты.
- TW** 在背板上依系統CPU腳位所標示的孔位插入定位螺絲並套上墊圈固定。
- CN** 在背板上根据系统CPU脚位所标示的孔位插入定位螺丝并套上垫圈固定。
- KR** 브라켓 구멍에 알맞은 나사를 삽입 한 후 와셔를 사용하여 나사를 고정하세요.
- JP** ポジションスクリューをバックプレートの適切なネジ穴に挿入し、ワッシャーを使用してポジションスクリューを固定して下さい。
- ID** Masukkan sekrup ke dalam lubang yang tepat pada back plate. Kemudian gunakan washers/ring untuk mengencangkan sekrup.
- FA** پیچهای مربوطه را درون محفظان روی یک پلته قرار دهید. سپس از واشرها بر تثبیتشان استفاده کنید.

Step 3.2

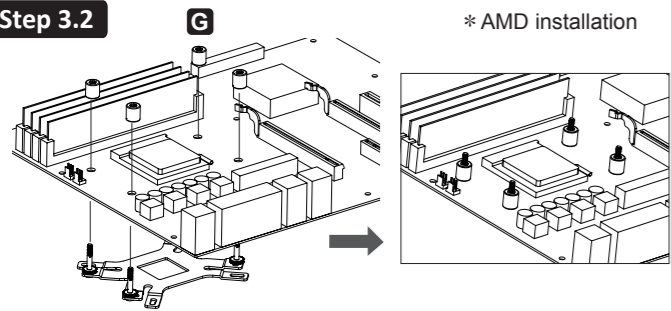

* AMD installation

- EN** Install the back plate on to the back of the motherboard. Put the stand-offs into the back plate screws.
- DE** Schieben Sie die Montageschrauben mit der Backplate durch die passenden Bohrungen des Mainboards. Fixieren Sie die Backplate mit den Abstandshaltern.
- FR** Installez la plaque arrière à l'arrière de la carte mère. Mettez les entretoises dans les vis de la plaque arrière.
- IT** installare il back plate nella parte posteriore della scheda madre. Collocare i distanziatori sulle viti del back plate.
- PL** Umieść płytę mocującą pod płytą główną i przykręć ją za pomocą śrub dystansowych.
- ES** Instale el back plate en la parte posterior de la placa base. Ponga los separadores en los tornillos del back plate.
- RU** Установите крепёжную пластину на обратной стороне материнской платы. Установите промежуточные стойки на винты.
- TW** 將套有螺絲定位套及定位螺絲的背板，裝於主機板背面，再從主機板正面將定位膠環放入定位螺絲內。
- CN** 将套有螺丝定位套及定位螺丝的背板，装在主板背面。再从主板正面将定位胶环放入定位螺丝内。
- KR** 마더보드 뒷면에 Back Plate을 설치해주세요. Back Plate 나사에 지지대를넣으세요.
- JP** マザーボード背面にバックプレートを設置し、表面に出たポジションスクリューにスタンドオフを装着してください。
- ID** Pasang back plate ke belakang motherboard. Masukkan stand-off ke sekrup back plate
- FA** صفحه را در پشت مادربرد نصب کنید. استوانه ها را بر روی پیچها قرار دهید.

Step 3.3

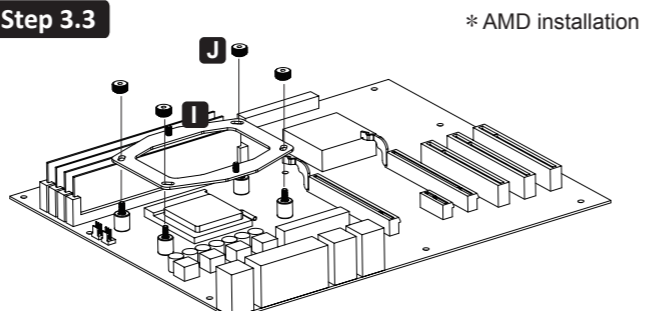

* AMD installation

- EN** Install the AMD mounting plates on the position screws and fasten the nuts.
- DE** Stecken Sie die AMD-Montagehalterung auf die Montageschrauben und verschrauben Sie diese mit den Nüssen.
- FR** Installez les plaques de montage dans les pied-vis et serrez les écrous.
- IT** Collocare le piastre di montaggio AMD sulle viti di posizione e serrare i dadi.
- PL** Zainstaluj płyty montażowe na śrubach pozycjonujących i dokręć nakrętki.
- ES** Ponga los soportes de montaje AMD en los tornillos correspondientes y apriete las tuercas.
- RU** Установите крепёжные пластины на винты и закрепите их гайками.
- TW** 將支架安裝於定位螺絲上並鎖上螺帽。
- CN** 将支架安装在定位螺丝上，并锁上螺帽。
- KR** Mounting plate를 설치하여 너트를 단단히 고정하세요
- JP** スタンドオフの上にAMD用マウントプレートを設置した後、ナットを使い固定してください。
- ID** Pasang mounting plate pada sekrup posisi dan kencangkan mur
- FA** صفحات نصب را بروی پایه پیچ ها قرار داده و سپس مهره ها را محکم کنید.

Step 4

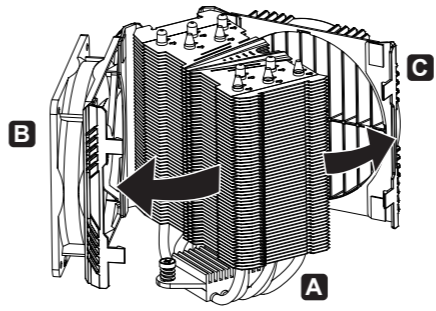

- EN** Remove the fan and the air guide before installing the cooler.
- DE** Nehmen Sie den Lüfter und den Air Guide vor der Installation des Kühlers ab.
- FR** Retirez le ventilateur et le guide-air C avant d'installer le refroidisseur.
- IT** Prima di installare il dissipatore rimuovere la ventola e la guida per il flusso d'aria.
- PL** Przed instalacją elementu chłodzącego należy odłączyć wentylator i przewodnicę powietrza.
- ES** Antes de instalar el disipador remover el ventilador y la guía del flujo de aire
- RU** Удалите вентилятор и направитель потока воздуха перед установкой кулера
- TW** 安裝散熱器前請先移除風扇和導風罩。
- CN** 安装散热器前请先移除风扇和导风罩。
- KR** 쿨러를 설치하기에 앞서 fan과 air guide를 제거하세요
- JP** クーラー本体を設置する前にファンとエアガイドを取り外してください。
- ID** Lepaskan fan dan air guide sebelum memasang cooler
- FA** قبل از نصب خنک کننده فن و دریچه تنظیم جهت را جدا کنید

Step 5

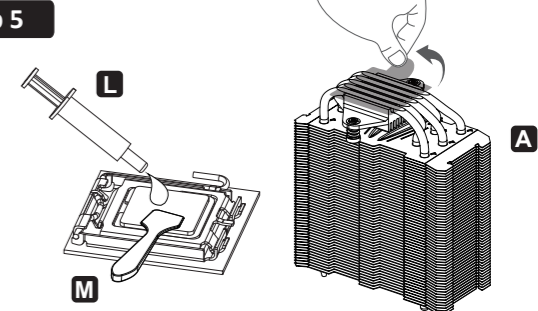

- EN** Apply the thermal grease evenly onto the CPU surface with spreader. Remove the protective film from the cooler base.
- DE** Tragen Sie eine dünne Schicht Wärmeleitpaste auf die Oberfläche der CPU auf. Entfernen Sie die Sicherheitsfolie von der Bodenplatte des CPU-Kühlers.
- FR** Appliquez la graisse thermique uniformément sur la surface du processeur à l'aide de la spatule M. Retirez le film de protection de la base du refroidisseur.
- IT** Applicare omogeneamente la pasta termica sulla superficie della CPU con la spatola. Rimuovere la pellicola protettiva dalla base del dissipatore.
- PL** Nanieś równo szpachelką pastę termoprzewodzącą na powierzchnię CPU. Zdjąć folię ochronną z podstawy chłodzenia.
- ES** Aplicar la pasta térmica de manera uniforme en la superficie de la CPU. Remover la capa protectora de la base del disipador.
- RU** Нанесите термопасту равномерно на поверхность процессора. Пожалуйста, удалите защитную крышку с охлаждающей пластины. удалите защитную крышку с охлаждающей пластины.
- TW** 使用塑膠刮刀將散熱膏均勻地塗抹於CPU表面，並取下散熱器底座之保護膜。
- CN** 用塑胶刮刀将散热膏均匀地涂抹在CPU的表面，并取下散热器底座的保护膜。
- KR** 스프레더를 사용하여 CPU 표면에 세밀 그리스를 골고루 바르세요.쿨러 베이스에 있는 보호필름을 제거해주세요.
- JP** 付属のヘラを使ってCPUの表面にサーマルグリスを均等に塗布してください。必ずクーラーベースから保護フィルムを取り外してください。
- ID** Oleskan thermal pasta secara merata ke permukaan CPU dengan spreader. Lepaskan film/pita pelindung dari dasar kotak pendingin.
- FA** خمیر حرارتی را بر روی پردازنده پخش کنید. طلق محافظ را از پایه کولر جدا کنید.

Step 6

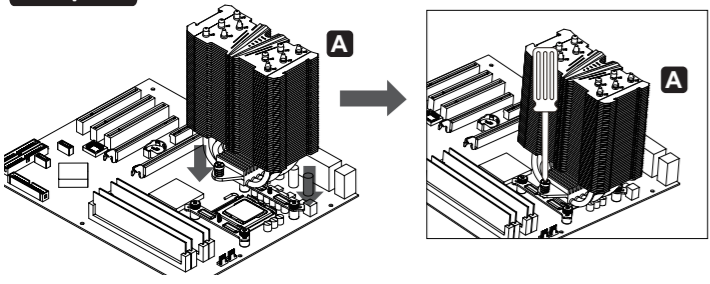

- EN** Place the cooler on the CPU and tighten the spring screws on base.
- DE** Platzieren Sie den Kühler auf der Intel/AMD-Montagehalterung und ziehen Sie die Federschrauben fest.
- FR** Placez le refroidisseur sur le CPU et serrez les vis à ressort sur la base.
- IT** Posizionare il dissipatore sulla CPU e fissare le viti a molla sulla base.
- PL** Umieść element chłodzący na CPU i dokręć śruby sprężynowe na podstawie.
- ES** Posicionar el disipador en la CPU y fijar los tornillos con muelle en la base.
- RU** Установите кулер на процессоре, затем закрепите их пружинными винтами.
- TW** 將散熱器置於CPU上並鎖上底座彈簧螺絲。
- CN** 将散热器放置于CPU上，并锁紧底座弹簧螺絲。
- KR** CPU에 쿨러를 설치하여 스프링 나사로 베이스를 단단히 조여주세요
- JP** CPU上に本体を設置し、スプリングスクリューを締め、マウントプレートに本体を固定してください。t
- ID** Tempatkan cooler pada CPU dan kencangkan sekrup pada dasarnya.
- FA** خنک کننده را بر روی پردازنده قرار دهید و با پیچهای فنری محکم کنید

Step 7

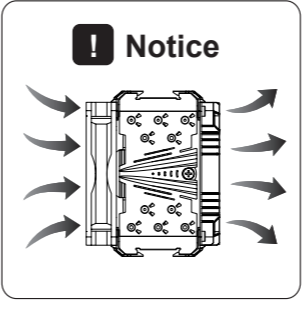
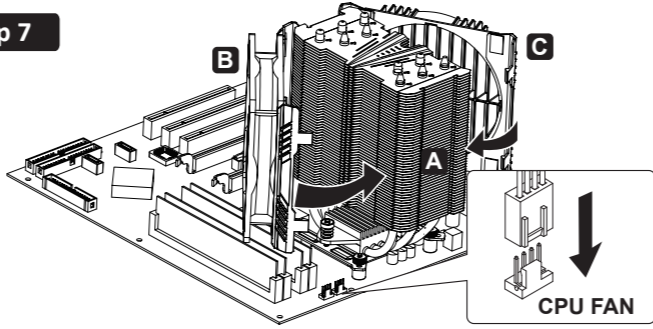

- EN** Attach the fan and the air guide to the cooler. Connect the fan 4 pin header to the CPU fan power socket on the motherboard. **!** Install the fan and air guide as illustrated way gives best cooling airflow.
- DE** Befestigen Sie den Lüfter und den Air Guide am Kühler. Schließen Sie den 4-Pin-PWM-Stecker am CPU-FAN-Sockel Ihres Mainboards an. **!** Die beste Leistung erzielen Sie, wenn Sie den Lüfter und Air Guide wie abgebildet ontieren. des Lüfters auf die Luftstromrichtung, um die bestmögliche Kühlleistung zu gewährleisten.
- FR** Fixez le ventilateur et le guide-air au refroidisseur. Branchez le connecteur PWM à 4 broches sur le connecteur CPU FAN de la carte mère. **!** Installez le ventilateur et le guide-air comme illustré pour donner le meilleur flux d'air de refroidissement.
- IT** Installare la ventola e la guida per il flusso d'aria sul dissipatore. Collegare il connettore a 4 pin della ventola al socket CPU fan della scheda madre. **!** Installare la ventola e la guida del flusso d'aria come illustrato per avere migliori prestazioni.
- PL** Przymocuj wentylator i przewodnicę powietrza do elementu chłodzącego. Podłącz wtyczkę PWM 4-pin zasilającą wentylatora do gniazda „CPU FAN” na płycie głównej. **!** Zainstaluj wentylator i przewodnicę powietrza, jak pokazano na ilustracji, aby uzyskać najlepszy przepływ powietrza.
- ES** Instalar el ventilador y la guía del flujo de aire en el disipador. Conectar el conector de 4 pines del ventilador al enchufe CPU fan de la placa base **!** Instalar el ventilador y la guía del flujo de aire como enseñado en el manual para tener mejores prestaciones.
- RU** Установите вентилятор и направитель потока воздуха. Подключите 4-Pin разъем PWM к материнской плате. **!** Обратите при этом внимание на направление воздушного потока.
- TW** 將風扇與導風罩固定回散熱器上。將PWM風扇 4pin電源接頭與主機板連接。**!** 將風扇與導風罩依圖示方式安裝能提供最佳散熱氣流。
- CN** 将风扇与导风罩固定回散热器上，将PWM风扇4pin接头与主板连接。**!** 将风扇与导风罩依图示方式安装能提供最佳散热气流。
- KR** 쿨러에 fan과 air guide를 부착하세요. PWM 4핀 을 마더보드의 CPU Fan head 에 연결해 주세요. (참조! 그림과 같이 fan과 air guide를 설치하면 최상의 airflow를 제공합니다)
- JP** 冷却ファンの4ピンコネクターをマザーボード上のCPUファン給電ソケットに接続してください。**!** 冷却ファン及び、本体の向きに注意してください
- ID** Pasang fan dan air guide pada cooler. Hubungkan PWM 4 pin ke header Fan CPU pada motherboard. **!** Memasang fan dan air guide seperti ilustrasi memberikan aliran udara terbaik pada cooler
- FA** فن و دریچه را به خنک کننده متصل نمایید . سپس 4 سوزنه فن را بروی محل مربوط به فن پردازنده روی مادربرد نصب کنید « نصب فن و دریچه را با توجه به شکل برای دستیابی به بهترین جریان هوا انجام دهید»

Chapter 3 Supplement –Air Guide

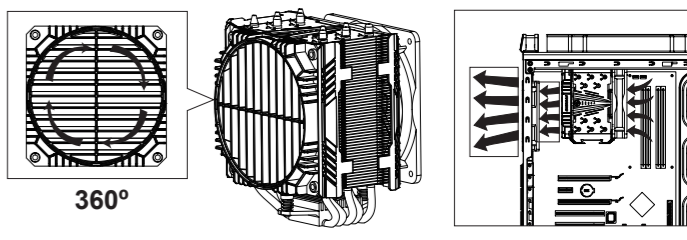

- EN** Rotate the grill of air guide for preferred airflow direction adjustment.
- DE** Drehen Sie den Grill des Air Guides, um den Luftstrom in die gewünschte Richtung zu lenken.
- FR** Tournez la grille du guide-air pour régler la direction du flux d'air.
- IT** Ruotare la griglia della guida per il flusso d'aria per scegliere la direzione del flusso d'aria.
- PL** Obróć kratkę przewodnicy powietrza w celu ustawienia preferowanego kierunku przepływu powietrza.
- ES** Girar la guía para escoger la dirección del flujo de aire.
- RU** Поверните направитель потока воздуха в нужную сторону.
- TW** 依系統散熱需求旋轉導風罩以調整風流方向。
- CN** 根据系统散热需求旋转导风罩以调整风流方向。
- KR** 선호하는 airflow 방향(쪽)으로 air guide를 조정하세요.
- JP** エアガイドを回転させることによりエアフローの方向を変えることが出来ます。
- ID** Putar lubang udara air guide untuk menyesuaikan aliran udara yang lebih disukai.
- FA** شبکه هدایت هوا را در جهت مناسب تنظیم کنید